



SPECYFIKACJA TECHNICZNA WYKONANIA I ODBIORU ROBÓT BUDOWLANYCH PRZEBUDOWA ISTNIEJĄCEGO PLACU ZABAW

Branża: ARCHITEKTURA

Obiekt: Plac zabaw

Kategoria: Kategoria obiektu budowlanego - VIII

Lokalizacja: część dz. nr 212, obr. Orzełek ,
Orzełek, 89-430 Kamień Krajeński

Inwestor: Gmina Kamień Krajeński
ul. Plac Odrodzenia 3, 89-430 Kamień Krajeński

Zgodnie z art. 20 ust. 4 ustawy z dnia 7 lipca 1994 r. Prawo budowlane
(tekst jednolity: Dz. U. z 2016 r. poz. 290 ze zm.)
oświadczamy, iż niniejszy projekt budowlany został sporządzony
zgodnie z obowiązującymi przepisami oraz zasadami wiedzy technicznej.

Opracował:	Branża:	Imię i nazwisko	Uprawnienia:	Data:	Podpis:
Projektant:	KONSTRUKCJA	mgr inż. Marlena Słomińska	POM/0171/OWOK/13 w specjalności konstrukcyjno - budowlanej do projektowania bez ograniczeń	17.03. 2017 r.	

CHOJNICE 17.03.2017 r.

SPECYFIKACJE TECHNICZNE

WYKONANIA I ODBIORU

ROBÓT BUDOWLANYCH

ST	WYMAGANIA OGÓLNE
SST1	ROBOTY ZIEMNE
SST2	MONTAŻ URZĄDZEŃ
SST3	SPECYFIKACJE TECHNICZNE URZĄDZEŃ

SPECYFIKACJA TECHNICZNA

WYKONANIA I ODBIORU

ROBÓT BUDOWLANYCH

WYMAGANIA OGÓLNE

1. WSTĘP

1.1. Przedmiot specyfikacji technicznej

W niniejszym rozdziale omówiono wymagania ogólne dotyczące wykonania i odbioru robót związanych z przebudową istniejącego placu zabaw w Orzełku, gm. Kamień Krajeński, dz. nr 212.

1.2. Zakres stosowania ST

Specyfikacja techniczna jest dokumentem będącym podstawą do udzielenie zamówienia i zawarcia umowy na wykonanie robót opisanych technologicznie w projekcie budowlanym uproszczonym.

1.3. Zakres robót objętych ST

Wymagania ogólne zawarte w ST dotyczą wszystkich robót budowlanych i należy je stosować w powiązaniu z niżej wymienionymi szczegółowymi specyfikacji technicznymi SST.

1.4. Określenia podstawowe

Określenia i nazewnictwo użyte w niniejszej specyfikacji technicznej ST są zgodne z obowiązującymi podanymi w normach PN i przepisach Prawa budowlanego.

2. OGÓLNE WYMAGANIA DOTYCZĄCE ROBÓT

Wykonawca robót jest odpowiedzialny za jakość ich wykonania oraz ich zgodność z projektem budowlanym (PB) ze specyfikacją techniczną (ST), oraz przepisami prawa budowlanego i sztuką budowlaną.

Zakres robót

Wykonawca powinien zapewnić całość robocizny, materiałów, sprzętu, narzędzi, transportu i dostaw, niezbędnych do wykonania robót objętych umową, zgodnie z jej warunkami, PB, ST, i ewentualnymi wskazówkami Inspektora Nadzoru. Przed ostatecznym odbiorem robót Wykonawca uprządkuje plac budowy i przyległy teren, dokona rozliczenia wykonanych robót i przygotowuje obiekt do przekazania. Wykonawca wykona do dnia odbioru i przedstawi inwestorowi komplet dokumentów budowy, wymagany przepisami prawa budowlanego.

Ochrona i utrzymanie robót

Podczas realizacji robót (od przyjęcia do przekazania placu budowy) Wykonawca jest odpowiedzialny za ochronę robót oraz mienia inwestora przekazanego razem z placem budowy.

Wykonawca będzie utrzymywać roboty do czasu końcowego odbioru. Utrzymanie powinno być prowadzone w taki sposób, aby obiekt lub jego elementy były w zadawalającym stanie, przez cały czas, do momentu odbioru końcowego.

Jeśli Wykonawca w jakimkolwiek czasie zaniedba utrzymanie, to na polecenie inspektora nadzoru inwestorskiego powinien rozpocząć takie roboty, jednak nie później niż w 24 godziny od wezwania, pod rygorem wstrzymania robót z winy Wykonawcy.

Zgodność robót z PB i ST

Projekt budowlany (PB) i specyfikacje techniczne (ST) oraz inne dodatkowe dokumenty przekazane przez inspektora nadzoru inwestorskiego stanowią o zamówionym zakresie i są integralną częścią umowy, a wymagania w nich zawarte są obowiązujące dla Wykonawcy.

Wykonawca nie może wykorzystywać błędów w PB lub ich pomijać. O ich wykryciu powinien natychmiast powiadomić Inspektora Nadzoru, który dokona odpowiednich zmian lub poprawek.

Wszystkie wykonane roboty i dostarczone materiały winny być zgodne z PB, ST.

Dane określone w PB i w ST uważane są za wartości docelowe, od których dopuszczalne są odchylenia w ramach określonego przedziału tolerancji.

Cechy materiałów muszą być jednorodne i wykazywać zgodność z określonymi wymogami, a rozrzuty tych cech nie mogą przekraczać dopuszczalnego przedziału tolerancji.

W przypadku gdy roboty lub materiały nie będą w pełni zgodne z PB lub ST i wpłynie to na zmianę parametrów wykonanych elementów budowli, to takie materiały winny być niezwłocznie zastąpione innymi, a roboty wykonane od nowa na koszt Wykonawcy.

2.1. Teren budowy

Przekazanie terenu budowy

Wykonawca dostarczy Inwestorowi przed ustalonym w umowie terminem przekazania terenu budowy oświadczenia osób funkcyjnych o przyjęciu obowiązków na budowie (kierownik budowy), Inwestor przekaze teren budowy wykonawcy w terminie ustalonym umową.

Wskaże punkt poboru wody i energii elektrycznej. Wykonawca wykona z materiałów własnych i usunie nieodpłatnie opomiarowanie punktów poboru mediów w sposób uzgodniony z dostawcą (użytkownikiem obiektu).

Zabezpieczenie terenu budowy

Fakt przystąpienia i prowadzenie robót Wykonawca obwieści publicznie w sposób uzgodniony z Inspektorem Nadzoru oraz przez umieszczenie, w miejscach i ilościach określonych przez inspektora nadzoru inwestorskiego, tablic informacyjnych i ostrzegawczych – w miarę potrzeb podświetlanych. Kierownik budowy określi niezbędny sposób ogrodzenia terenu budowy. Zabezpieczenie prowadzonych robót nie podlega odrębnej zapłacie.

2.2. Powiązania prawne i odpowiedzialność prawna

Stosowanie się do ustaleń prawa i innych przepisów

Wykonawca zobowiązany jest znać i stosować wszystkie przepisy powszechnie obowiązujące oraz przepisy (wydane przez odpowiednie władze miejscowe), które są w jakikolwiek sposób związane z robotami oraz musi być w pełni odpowiedzialny za ich przestrzeganie podczas prowadzenia budowy.

Wykonawca będzie przestrzegać praw patentowych lub innych praw własności i będzie w pełni odpowiedzialny za wypełnienie wszystkich wymagań prawnych dotyczących wykorzystania opatentowanych rozwiązań projektowych, urządzeń, materiałów lub metod.

W sposób ciągły powinien informować Inspektora Nadzoru o swoich działaniach, przedstawiając kopie zezwoleń i inne odnośne dokumenty.

Jeśli nie dotrzymanie w/w wymagań spowoduje następstwa finansowe lub prawne to w całości obciążą one Wykonawcę.

Ochrona własności publicznej i prywatnej

Wykonawca jest zobowiązany do ochrony przed uszkodzeniem lub zniszczeniem własności publicznej lub prywatnej. Jeżeli w związku z zaniedbaniem, niewłaściwym prowadzeniem robót lub brakiem koniecznych działań ze strony Wykonawcy nastąpi uszkodzenie lub zniszczenie własności prywatnej lub publicznej to Wykonawca, na swój koszt, naprawi lub odtworzy uszkodzoną własność.

Stan uszkodzonej, a naprawionej własności powinien być nie gorszy niż przed powstaniem uszkodzenia.

Ochrona środowiska w czasie wykonywania robót

Wykonawca ma obowiązek znać i stosować, w czasie prowadzenia robót, wszelkie przepisy ochrony środowiska naturalnego.

W okresie trwania robót Wykonawca będzie:

- podejmować wszystkie uzasadnione kroki zmierzające do stosowania przepisów i norm dotyczących ochrony środowiska na terenie budowy oraz będzie unikał uszkodzeń lub uciążliwości dla osób lub własności prywatnej i społecznej, a wynikających ze skażenia środowiska, hałasu lub innych przyczyn powstałych w następstwie jego sposobu działania,
- miał szczególny wzgląd na prace sprzętu budowlanego używanego na budowie. Stosowany sprzęt nie może powodować zniszczeń w środowisku naturalnym. Opłaty i kary za przekroczenia norm, określonych w odpowiednich przepisach dotyczących środowiska, obciążają Wykonawcę.

Wszystkie skutki ujawnione po okresie realizacji robót, a wynikające z zaniedbań w czasie realizacji robót, obciążają Wykonawcę.

Materiały szkodliwe dla otoczenia

Materiały, które w sposób trwały są szkodliwe dla otoczenia, nie będą dopuszczone do użycia. Nie wolno stosować materiałów wywołujących szkodliwe promieniowanie o natężeniu większym od dopuszczalnego. Wszystkie materiały użyte do robót muszą mieć świadectwa dopuszczenia do stosowania wydane przez uprawnioną jednostkę, jednoznacznie określające brak szkodliwego oddziaływania tych materiałów na środowisko.

Jeżeli Wykonawca użył materiałów szkodliwych dla otoczenia za zgodą Inwestora, a ich użycie spowodowało jakiegokolwiek zagrożenie dla środowiska, to konsekwencje tego poniesie Inwestor.

Utylizacja materiałów szkodliwych pochodzących z demontażu należy do Wykonawcy i nie podlega dodatkowej opłacie.

Ochrona przeciwpożarowa

Wykonawca będzie przestrzegać przepisów ochrony przeciwpożarowej. Sprawny sprzęt przeciwpożarowy, wymagany przez odpowiednie przepisy, Wykonawca rozmieści na terenie budowy, w pomieszczeniach biurowych i magazynowych oraz przy maszynach i w pojazdach mechanicznych. Materiały łatwopalne będą składane w sposób zgodny z odpowiednimi przepisami i zabezpieczone przed dostępem osób trzecich.

Prace pożarowo niebezpieczne wykonywane będą na zasadach uzgodnionych z przedstawicielami użytkownika nieruchomości.

Wykonawca będzie odpowiedzialny za wszystkie straty powodowane pożarem wywołanym jego działalnością przy realizacji robót przez personel Wykonawcy.

Wykonawca odpowiadać będzie za straty spowodowane przez pożar wywołany przez osoby trzecie powstały w wyniku zaniedbań w zabezpieczeniu budowy i materiałów niebezpiecznych.

Bezpieczeństwo i higiena pracy (bhp)

Podczas realizacji robót Wykonawca przestrzegać będzie przepisów dotyczących bhp w szczególności Wykonawca ma obowiązek zadbać, aby personel nie wykonywał pracy w warunkach niebezpiecznych, szkodliwych dla zdrowia oraz nie spełniających odpowiednich wymagań sanitarnych.

Wykonawca zapewni i będzie utrzymywał wszelkie urządzenia zabezpieczające, socjalne oraz sprzęt i odpowiednią odzież dla ochrony życia i zdrowie osób zatrudnionych na budowie oraz dla zapewnienia bezpieczeństwa publicznego. Uznaje się, że wszystkie koszty związane z wypełnieniem wymagań określonych powyżej nie podlegają odrębnej zapłacie i są uwzględnione w cenie kosztorysowej.

3. WYMAGANIA DOTYCZĄCE MATERIAŁÓW, SPRZĘTU I TRANSPORTU

3.1. MATERIAŁY - akceptowanie użytych materiałów

Co najmniej tydzień przed zaplanowanym wykorzystaniem jakichkolwiek materiałów przeznaczonych do robót Wykonawca przedstawi szczegółowe informacje dotyczące proponowanego źródła wytwarzania, zamawiania oraz odpowiednie świadectwa badania jakości w celu zatwierdzenia przez kierownika budowy. Zatwierdzenie jednego materiału z danego źródła nie oznacza automatycznego zatwierdzenia pozostałych materiałów z tego źródła.

Wykonawca zobowiązany jest do prowadzenia badań w celu udokumentowania, że materiały uzyskane z dopuszczalnego źródła w sposób ciągły spełniają wymagania ST w czasie prowadzenia robót.

Jeżeli materiały z akceptowanego źródła są niejednorodne lub niezadowolającej jakości, Wykonawca powinien zmienić źródło zaopatrywania w materiały.

Materiały wykończeniowe stosowane na płaszczyznach widocznych z jednego miejsca powinny być z tej samej partii materiału w celu zachowania tych samych właściwości kolorystycznych w czasie całego procesu eksploatacji.

Materiały nie odpowiadające wymaganiom

Materiały nie odpowiadające wymaganiom zostaną przez Wykonawcę wywiezione z terenu budowy. Wbudowanie materiałów bez akceptacji Inspektora nadzoru inwestorskiego Wykonawca wykonuje na własne ryzyko licząc się z tym, że roboty nie zostaną przyjęte i nie będą zapłacone.

Inspekcja wytwórni materiałów i elementów

Wytwórnice materiałów i elementów, zarówno przed jak i po akceptacji Inspektora Nadzoru, mogą być kontrolowane w celu sprawdzenia zgodności stosowanych metod produkcyjnych z wymaganiami ST.

W czasie przeprowadzania inspekcji należy zapewnić:

- współpracę i pomoc Wykonawcy,

- wolny dostęp, w dowolnym czasie, do tych części wytwórni, gdzie odbywa się proces produkcji
- materiałów przeznaczonych do wbudowania na terenie budowy.

Przechowywanie i składowanie materiałów

Wykonawca zapewni, aby tymczasowo składowane materiały, (do czasu, gdy będą one potrzebne do wbudowania) były zabezpieczone przed zniszczeniem, zachowały swoją jakość i właściwości oraz były dostępne do kontroli przez Inspektora Nadzoru. Przechowywanie materiałów musi się odbywać na zasadach i w warunkach odpowiednich dla danego materiału oraz w sposób skutecznie zabezpieczający przed dostępem osób trzecich.

Wszystkie miejsca czasowego składowania materiałów powinny być po zakończeniu robót doprowadzone przez Wykonawcę do ich pierwotnego stanu.

3.2. Sprzęt

Wykonawca jest zobowiązany do używania jedynie takiego sprzętu, który nie spowoduje niekorzystnego wpływu na jakość wykonywanych robót i będzie gwarantować przeprowadzenie robót, zgodnie z zasadami określonymi w PB i ST.

W przypadku braku ustaleń w wymienionych dokumentach, zasady pracy sprzętu powinny być uzgodnione i zaakceptowane przez Inspektora Nadzoru.

Sprzęt należący do Wykonawcy lub wynajęty do wykonania robót musi być utrzymany w dobrym stanie technicznym i w gotowości do pracy.

Wykonawca dostarczy, na żądanie, Inspektorowi Nadzoru kopie dokumentów potwierdzających dopuszczenie sprzętu do użytkowania, tam gdzie jest to wymagane przepisami.

Jeżeli przewiduje się możliwość wariantowego użycia sprzętu przy wykonywanych robotach, Wykonawca powiadomi Inspektora Nadzoru o swoim zamiarze wyboru i uzyska jego akceptację.

Wybrany sprzęt po akceptacji, nie może być później zmieniany bez zgody Inspektora.

Jakikolwiek sprzęt, maszyny, urządzenia i narzędzia nie gwarantujące zachowania warunków technologicznych, nie zostaną przez Inspektora Nadzoru dopuszczone do robót.

Wykonawca jest zobligowany do skalkulowania kosztów jednorazowych sprzętu w cenie jednostkowej robót, do których ten sprzęt jest przeznaczony. Koszty transportu sprzętu nie podlegają oddzielnej zapłacie.

3.3. Transport

Wykonawca jest zobowiązany do stosowania jedynie takich środków transportu, które nie wpłyną niekorzystnie na jakość wykonywanych robót i na właściwości przewożonych materiałów.

Wykonawca będzie usuwał, na bieżąco i na własny koszt, wszelkie zanieczyszczenia spowodowane jego pojazdami na drogach publicznych i na dojazdach na teren budowy.

4. WYMAGANIA DOTYCZĄCE WYKONANIA ROBÓT

4.1. Ogólne zasady wykonania robót

Wykonawca odpowiedzialny jest za prowadzenie robót zgodnie z umową oraz za jakość stosowanych wykonywanych robót, za ich zgodność z PB, wymaganiami ST oraz poleceniami Inspektora nadzoru inwestorskiego.

4.2. Decyzja i polecenie Inspektora Nadzoru

Decyzje Inspektora dotyczące akceptacji lub odrzucenia materiałów i elementów robót będą oparte na wymaganiach sformułowanych w umowie, PB, ST, PN, innych normach i instrukcjach.

Inspektor jest upoważniony do inspekcji wszystkich robót i kontroli wszystkich materiałów dostarczonych na budowę lub na niej produkowanych.

Polecenia Inspektora będą wykonywane nie później niż w czasie przez niego wyznaczonym, po ich otrzymaniu przez Wykonawcę, pod groźbą zatrzymania robót.

Ewentualne skutki finansowe z tytułu niedotrzymania terminu poniesie Wykonawca.

W przypadku opóźnień realizacyjnych budowy, stwarzających zagrożenie dla finalnego zakończenia robót, Inspektor ma prawo wprowadzić podwykonawcę na określone roboty na koszt Wykonawcy.

4.3. Kontrola jakości robót

4.3.1. Zasady kontroli jakości i robót

Wykonawca odpowiedzialny jest za pełną kontrolę robót i jakości materiałów. Wykonawca zapewni odpowiedni system kontroli obejmujący personel, laboratorium, sprzęt, zaopatrzenie i wszystkie urządzenia niezbędne do prowadzenia kontroli robót. Minimalne wymagania, co do zakresu badań i ich częstotliwości są określone w ST.

4.3.2. Badania i pomiary

Wszystkie badania i pomiary będą przeprowadzane zgodnie z wymaganiami norm i instrukcji. Przed przystąpieniem do pomiarów lub badań. Wykonawca powiadomi Inspektora o rodzaju, miejscu i terminie pomiaru lub badania.

Po wykonaniu pomiaru lub badania Wykonawca przedstawi na piśmie ich wyniki do akceptacji przez Inspektora. Wyniki przechowywane będą na terenie budowy i okazywane na każde żądanie Inspektora nadzoru.

4.3.3. Badania prowadzone przez Inspektora nadzoru inwestorskiego

Inspektor, po uprzedniej weryfikacji systemu kontroli robót, będzie oceniać zgodność materiałów i robót z wymaganiami ST na podstawie wyników dostarczonych przez Wykonawcę. Jeżeli wyniki tych badań wykażą, że raporty wykonawcy nie są wiarygodne, to Inspektor zleci przeprowadzenie powtórnych lub dodatkowych badań. W tym przypadku całkowite koszty powtórnych lub dodatkowych badań poniesie Wykonawca.

W przypadku powtarzania się niewiarygodności w prowadzeniu badań przez Wykonawcę, Inspektor może wprowadzić stały, niezależny nadzór nad badaniami. Koszt tego nadzoru poniesie Wykonawca.

4.3.4. Atesty jakości materiałów i urządzeń

Przed wykonaniem badań jakości materiałów przez Wykonawcę, Inspektor może dopuścić do użycia materiały posiadające atest producenta stwierdzający ich pełną zgodność z warunkami podanymi w ST.

W przypadku materiałów, dla których atesty są wymagane przez ST, każda partia materiału dostarczona na budowę winna posiadać atest określający w sposób jednoznaczny jej cechy.

Produkty przemysłowe muszą posiadać atesty wydane przez producenta, poparte w razie potrzeby wynikami wykonanych przez niego badań. Kopie wyników tych badań będą dostarczone przez Wykonawcę Inspektorowi. Materiały posiadające atesty, a urządzenia ważne legalizacje, mogą być badane w dowolnym czasie.

Atesty i legalizacje przechowywane będą na terenie budowy i okazywane Inspektorowi na każde żądanie.

4.3.5. Dokumenty budowy

Dziennik Budowy

Dziennik Budowy jest wymaganym dokumentem prawnym obowiązującym Zamawiającego i Wykonawcę w okresie od przekazania Wykonawcy terenu budowy do końca okresu gwarancyjnego. Odpowiedzialność za prowadzenie Dziennika Budowy zgodnie z obowiązującymi przepisami spoczywa na Wykonawcy.

Zapisy w Dzienniku Budowy będą dokonywane na bieżąco i będą dotyczyć przebiegu robót, stanu bezpieczeństwa ludzi i mienia oraz technicznej i gospodarczej strony budowy. Każdy zapis w Dzienniku Budowy będzie opatrzony datą jego dokonania, podpisem osoby, która dokonała zapisu, z podaniem jej imienia i nazwiska oraz stanowiska służbowego. Zapisy będą czytelne, dokonane trwałą techniką, w porządku chronologicznym, bezpośrednio jeden pod drugim, bez przerw. Załączone do Dziennika Budowy protokoły i inne dokumenty będą oznaczone kolejnym numerem załącznika i opatrzone datą i podpisem Wykonawcy i Inspektora Nadzoru.

Do Dziennika Budowy należy wpisywać w szczególności:

- datę przekazania Wykonawcy Terenu Budowy,
- datę przekazania przez Zamawiającego Dokumentacji Projektowej,
- terminy rozpoczęcia i zakończenia poszczególnych elementów robót,
- przebieg robót trudności i przeszkody w ich prowadzeniu, okresy i przyczyny przerw w robotach,
- uwagi i polecenia Inspektora Nadzoru,
- daty zarządzenia wstrzymania robót, z podaniem powodu,
- zgłoszenia i daty odbiorów robót zanikających i ulegających zakryciu, częściowych i ostatecznych odbiorów robót,
- wyjaśnienia, uwagi i propozycje Wykonawcy,
- stan pogody i temperaturę powietrza w okresie wykonywania robót podlegających ograniczeniom lub wymaganiom szczególnym w związku z warunkami klimatycznymi,
- zgodność rzeczywistych warunków geotechnicznych z ich opisem w Dokumentacji Projektowej,
- dane dotyczące czynności geodezyjnych (pomiarowych) dokonywanych przed i w trakcie wykonywania robót,
- dane dotyczące sposobu wykonywania zabezpieczenia robót,
- dane dotyczące jakości materiałów, pobierania próbek oraz wyniki przeprowadzonych badań z podaniem, kto je przeprowadzał,
- wyniki prób poszczególnych elementów budowli z podaniem, kto je przeprowadzał,
- inne istotne informacje o przebiegu robót.

Propozycje, uwagi i wyjaśnienia Wykonawcy, wpisane do Dziennika Budowy będą przedłożone Inspektorowi Nadzoru do ustosunkowania się.

Decyzje Inspektora Nadzoru wpisane do Dziennika Budowy Wykonawca podpisuje z zaznaczeniem ich przyjęcia lub zajęciem stanowiska. Wpis Projektanta do Dziennika Budowy obliguje Inspektora Nadzoru do ustosunkowania się.

Księga obmiaru robót

Nie jest wymagana, ale jej założenia może zażądać Inspektor nadzoru w przypadku robót o dużym stopniu skomplikowania. Księga obmiaru robót będzie wtedy jedynie dokumentem

kontrolnym. Nie stanowi ona podstawy do zapłaty za wykonane roboty. Podstawą do wystawienia faktury będzie załączony oryginał protokołu odbioru poszczególnych elementów potwierdzony przez Inspektora w oparciu o procentowe zaawansowanie robót. Obmiary wykonanych robót prowadzi się w jednostkach przyjętych w ST.

Księga obmiaru robót zawiera karty obmiaru robót z:

- numerem kolejnym karty,
- podstawą wyceny i opisem robót,
- ilością przedmiarową robót,
- datą obmiaru,
- obmiarem przeprowadzonym zgodnie z zasadami podanymi w pkt. 4.4 niniejszego rozdziału ST.
- ilością robót wykonanych od początku budowy.

Księga obmiaru robót (jeśli wymagana) musi być przedstawiona Inspektorowi do sprawdzenia po wykonaniu robót, ale przed ich zakryciem.

Dokumenty laboratoryjne

Atesty materiałów, orzeczenia o jakości materiałów, recepty robocze i wyniki badań sporządzone przez Wykonawcę będą stanowić załącznik do protokołu odbioru.

Pozostałe dokumenty budowy:

- protokół przekazania placu budowy
- harmonogram budowy,
- umowy cywilnoprawne z osobami trzecimi i inne umowy cywilnoprawne,
- protokoły odbioru robót,
- protokoły z narad i ustaleń,
- dowody przekazania materiałów z demontażu, dowody utylizacji materiałów z demontażu podlegające utylizacji,
- korespondencja na budowie.

Przechowywanie dokumentów budowy

Dokumenty budowy będą przechowywane na budowie w miejscu odpowiednio zabezpieczonym. Zaginięcie któregokolwiek z dokumentów spowoduje jego natychmiastowe odtworzenie

w formie przewidzianej prawem.

Dokumenty budowy będą zawsze dostępne dla Inspektora i przedstawiane na życzenie Inwestora.

4.4. Obmiar robót

4.4.1. Ogólne zasady obmiaru robót

Obmiar robót będzie odzwierciedlał faktyczny zakres wykonywanych robót.

Obmiaru robót dokonuje Wykonawca po powiadomieniu Inspektora Nadzoru o zakresie obmierzanych robót i terminie obmiaru, co najmniej na trzy dni przed terminem obmiaru. Wyniki obmiaru wpisywane będą do Księgi obmiaru robót. Jakikolwiek błąd lub przeoczenie (opuszczenie) nie zwalnia Wykonawcy od obowiązku ukończenia wszystkich robót. Błędne dane zostaną poprawione wg ustaleń Inspektora dostarczonych Wykonawcy na piśmie.

Obmiar gotowych robót będzie przeprowadzony z częstością wymaganą do umownych płatności.

4.4.2. Czas przeprowadzenia obmiaru

Obmiary będą przeprowadzane przed ostatecznym odbiorem robót, a także w przypadku występowania dłuższych przerw w robotach oraz w przypadku zmiany Wykonawcy.

4.4.3. Wykonywanie obmiaru robót

Roboty pomiarowe do obmiaru oraz nieodzowne obliczenia wykonywane będą w sposób zrozumiały i jednoznaczny.

Do pomiaru używane będą tylko sprawne narzędzia pomiarowe, posiadające czytelną skalę, jednoznacznie określającą wykonany pomiar.

Wykonany obmiar robót zawierać będzie:

- podstawę wyceny i opis robót,
- ilość przedmiarową robót (z kosztorysu ofertowego),
- datę obmiaru,
- miejsce obmiaru przez podanie: nr pomieszczenia, nr detalu, elementu, wykonanie szkicu pomocniczego, obmiar robót z podaniem składowych obmiaru w kolejności: długość x szerokość x głębokość x wysokość x ilość = wynik obmiaru,
- ilość robót wykonanych od początku budowy,
- dane osoby sporządzającej obmiar.

4.5. Odbiór robót

4.5.1. Rodzaje odbiorów

- odbiór robót zanikających,
- odbiór częściowy, elementów robót,
- odbiór końcowy, ostateczny,
- odbiór pogwarancyjny.

4.5.2. Odbiór robót zanikających i ulegających zakryciu

Odbiór robót zanikających i ulegających zakryciu polega na finalnej ocenie ilości i jakości wykonywanych robót, które w dalszym procesie realizacji ulegną zakryciu.

Odbioru robót dokonuje Inspektor.

Gotowość danej części robót zgłasza Wykonawca wpisem do dziennika budowy i jednoczesnym powiadomieniem Inspektora. Odbiór przeprowadzony będzie niezwłocznie, nie później jednak, niż w ciągu 3 dni od daty zgłoszenia i powiadomieniem o tym także Inspektora.

4.5.3. Odbiór częściowy

Odbiór częściowy polega na ocenie ilości i jakości wykonanych części robót.

Odbioru robót dokonuje Inspektor.

Gotowość danej części robót do odbioru zgłasza Wykonawca z jednoczesnym powiadomieniem Inspektora. Odbiór przeprowadzony będzie niezwłocznie, nie później jednak, niż w ciągu 3 dni od daty zgłoszenia i powiadomienia o tym fakcie Inspektora.

4.5.4. Odbiór ostateczny (końcowy)

Odbiór ostateczny polega na finalnej ocenie rzeczywistego wykonania robót w odniesieniu do ich ilości, jakości i wartości. Całkowite zakończenie robót oraz gotowość do odbioru ostatecznego będzie stwierdzona przez Wykonawcę z bezzwłocznym powiadomieniem na piśmie o tym fakcie Inspektora.

Osiągnięcie gotowości do odbioru musi potwierdzić Inspektor Nadzoru. Wykonawca przekaże Inspektorowi Nadzoru kompletny operat kolaudacyjny, zawierający dokumenty zgodnie z wykazem zawartym w pkt. 4.5.6. W terminie siedmiu dni od daty potwierdzenia gotowości do odbioru Inwestor powiadomi pisemnie Wykonawcę o dacie rozpoczęcia odbioru i składzie powołanej komisji kolaudacyjnej. Rozpoczęcie prac komisji nastąpi nie później niż przed upływem terminu określonego w umowie. Komisja odbierająca roboty dokona ich oceny jakościowej na podstawie przedłożonych dokumentów, wyników badań i pomiarów, oceny wizualnej oraz zgodności wykonania robót z PB, PN i ST. W toku odbioru ostatecznego komisja zapozna się z realizacją robót, zwłaszcza w zakresie wykonania robót uzupełniających i robót poprawkowych.

W przypadku niewykonania wyznaczonych robót poprawkowych lub robót uzupełniających komisja przerwie swoje czynności i ustali nowy termin odbioru ostatecznego.

W przypadku stwierdzenia przez komisję, że jakość wykonanych robót w poszczególnych asortymentach nieznacznie odbiega od wymaganej PB lub ST z uwzględnieniem tolerancji i nie ma większego wpływu na cechy eksploatacyjne obiektu i bezpieczeństwo osób i mienia, komisja dokona potrąceń, oceniając pomniejszoną wartość wykonanych robót w stosunku do wymagań przyjętych w umowie.

4.5.5. Odbiór pogwarancyjny

Odbiór pogwarancyjny polega na ocenie wykonanych robót związanych z usunięciem wad stwierdzonych przy odbiorze ostatecznym i zaistniałych w okresie gwarancyjnym. Odbiór pogwarancyjny będzie dokonany na podstawie oceny wizualnej obiektu z uwzględnieniem zasad odbioru ostatecznego.

4.5.6. Dokumenty odbioru ostatecznego

Podstawowym dokumentem do dokonania odbioru ostatecznego robót jest protokół odbioru ostatecznego sporządzony wg wzoru ustalonego przez Inwestora.

Do odbioru ostatecznego Wykonawca jest zobowiązany przygotować operat kolaudacyjny zawierający:

- Dziennik Budowy,
- obmiar robót (jeśli wymagany),
- atesty jakościowe wbudowanych materiałów,
- dokumenty potwierdzające legalizację wbudowanych urządzeń,
- protokoły prób i badań,
- protokoły odbioru robót zanikających,
- oświadczenia osób funkcyjnych na budowie wymagane Prawem Budowlanym,
- inne dokumenty wymagane przez Inwestora.

W przypadku, gdy zdaniem komisji, roboty pod względem przygotowania dokumentacyjnego nie będą gotowe do odbioru ostatecznego, komisja w porozumieniu z Wykonawcą wyznaczy ponowny termin tego odbioru.

Wszystkie zarządzone przez komisję roboty poprawkowe lub uzupełniające będą zestawione wg wzoru ustalonego przez Inwestora, wykonane i zgłoszone pismem przez Wykonawcę do odbioru w terminie ustalonym przez komisję.

4.6. Podstawa płatności

Podstawą płatności jest ustalona cena ryczałtowa dla uzyskania zamierzonego celu inwestycyjnego. Cena ta jest ostateczna i wyklucza możliwość żądania dodatkowej zapłaty za wykonanie robót.

Cena ryczałtowa uwzględnia wszystkie czynności, wymagania i badania składające się na jej wykonanie, określone w ST i PB.

Cena obejmuje:

- robocizną,
- wartość zużytych materiałów wraz z kosztami ich zakupu,
- wartość pracy sprzętu wraz z kosztami jednorazowymi (sprowadzenia sprzętu na plac budowy i z powrotem),
- montaż i demontaż na stanowisku pracy,
- koszty pośrednie, w skład których wchodzi: płace personelu i kierownictwa zakładu, pracowników nadzoru i laboratorium, wydatki dotyczące b h p, usługi obce na rzecz budowy, ubezpieczenia, koszty zarządu przedsiębiorstwa Wykonawcy, koszty eksploatacji zaplecza,
- zysk kalkulacyjny zawierający ewentualne ryzyko Wykonawcy z tytułu wydatków, które mogą wystąpić w czasie realizacji robót.

Podstawą do wystawienia faktury za wykonanie robót będzie, potwierdzony przez Inspektora Nadzoru, protokół częściowego wykonania i odbioru robót ustalony w oparciu o procentowe zaawansowanie robót dla poszczególnych elementów robót.

Kod 4511200-0

Oznaczenie kodu według Wspólnego Słownika Zamówień (CPV)

ROBOTY ZIEMNE

1. WSTĘP

1.1. Przedmiot SST

Przedmiotem niniejszej szczegółowej specyfikacji technicznej (SST) są wymagania dotyczące wykonania i odbioru robót ziemnych realizowanych w obrębie placu budowy.

1.2. Zakres robót objętych SST

Ustalenia zawarte w niniejszej specyfikacji mają zastosowanie przy wykonywaniu i odbiorze następujących robót:

- wykopy, wykopy fundamentowe
- wywóz nadmiaru ziemi samochodami samowładowymi
- zasyпки
- nawierzchnia piaskowa amortyzująca upadek

2. MATERIAŁY

Do wykonania wykopów materiały nie występują.

Do wykonania zasyпки należy stosować piasek zwykły lub żwir umożliwiający właściwe zagęszczenie.

Do wykonania nawierzchnia amortyzującej upadek należy stosować piasek płukany o frakcji 0,2-2 mm bez zawartości części pylastych i ilów.

Źródła uzyskania materiałów –piasku Wykonawca przedstawi szczegółowe informacje dotyczące proponowanego źródła wytwarzania, zamawiania lub wydobywania materiałów i odpowiednie świadectwa badań laboratoryjnych oraz próbki do zatwierdzenia przez Inspektora nadzoru. Wykonawca zobowiązany jest do prowadzenia badań w celu udokumentowania, że materiały uzyskane z dopuszczalnego źródła w sposób ciągły spełniają wymagania SST w czasie postępu robót. Miejsca czasowego składowania materiałów będą zlokalizowane w obrębie terenu budowy w miejscach uzgodnionych z Inspektorem nadzoru lub poza terenem budowy w miejscach zorganizowanych przez Wykonawcę. Grunty uzyskane przy wykonywaniu wykopów powinny być przez Wykonawcę wykorzystane w maksymalnym stopniu do zasypek. Grunty przydatne do budowy mogą być wywiezione poza teren budowy tylko wówczas, gdy stanowią nadmiar objętości robót ziemnych i za zezwoleniem Inspektora nadzoru.

3. SPRZĘT

Roboty mogą być wykonywane ręcznie lub mechanicznie. Roboty ziemne można wykonywać przy użyciu dowolnego sprzętu. Wykonawca przystępujący do wykonania robót ziemnych powinien wykazać się możliwością korzystania z następującego sprzętu do:

- odspajania i wydobywania gruntów (narzędzia mechaniczne, młoty pneumatyczne, zrywarki, koparki, ładowarki, wiertarki mechaniczne itp.),
- jednoczesnego wydobywania i przemieszczania gruntów (spycharki, zgarniarki, równiarki, itp.),
- transportu mas ziemnych (samochody wywrotki, samochody skrzyniowe itp.),
- sprzętu zagęszczającego (walce, ubijaki, płyty wibracyjne itp.).

4. TRANSPORT

Materiały mogą być przewożone dowolnymi środkami transportu. Należy je umieścić równomiernie na całej powierzchni ładunkowej i zabezpieczyć przed spadaniem lub przesuwaniami. Wybór środków transportowych oraz metod transportu powinien być dostosowany do kategorii gruntu (materiału), jego objętości, technologii odspajania

i załadunku oraz odległości transportu. Wydajność środków transportowych powinna być ponadto dostosowana do wydajności sprzętu stosowanego do urabiania i wbudowania gruntu (materiału). Zwiększenie odległości transportu ponad wartości zatwierdzone nie może być podstawą roszczeń Wykonawcy, dotyczących dodatkowej zapłaty za transport, o ile zwiększone odległości nie zostały wcześniej zaakceptowane na piśmie przez Inspektora nadzoru.

5. WYKONANIE ROBÓT

5.1. Wykopy

5.1.1. Sprawdzenie zgodności warunków terenowych z projektowymi

Przed przystąpieniem do wykonywania wykopów należy sprawdzić zgodność rzędnych terenu z danymi podanymi w projekcie. W tym celu należy wykonać kontrolny pomiar sytuacyjno-wysokościowy. W trakcie realizacji wykopów konieczne jest kontrolowanie warunków gruntowych.

Tolerancje wykonywania wykopów

Dopuszczalne odchyłki w wykonywaniu wykopów wynoszą 10 cm.

5.2. Zasyпки i nawierzchnie piaskowe

Zasypanie wykopów powinno być wykonane bezpośrednio po zakończeniu przewidzianych nim robót. Przed rozpoczęciem zasypania dno wykopu powinno być oczyszczone z odpadków materiałów budowlanych i śmieci. Układanie i zagęszczanie gruntów powinno być wykonane warstwami o grubości:

0,25 m – przy stosowaniu ubijaków ręcznych,

0,50–1,00 m – przy ubijaniu ubijakami obrotowo-udarowymi (żabami) lub ciężkimi tarczami.

0,40 m – przy zagęszczaniu urządzeniami wibracyjnymi

Wskaźnik zagęszczenia gruntu nie mniejszy niż $J_s = 0,95$ wg próby normalnej Proctora.

6. KONTROLA JAKOŚCI ROBÓT

Wymagania dla robót ziemnych podano w punktach 5.1. do 5.2.

Sprawdzenie i odbiór robót ziemnych powinny być wykonane zgodnie z normami wyszczególnionymi w p. 10.

6.1. Wykopy

Sprawdzenie i kontrola w czasie wykonywania robót oraz po ich zakończeniu powinny obejmować:

- zgodność wykonania robót z dokumentacją,
- prawidłowość wytyczenia robót w terenie,
- przygotowanie terenu,
- rodzaj i stan gruntu w podłożu,
- wymiary wykopów,
- zabezpieczenie wykopów.

6.2. Zasyпки i nawierzchnie piaskowe

Sprawdzeniu podlega:

- stan wykopu przed zasypaniem,
- materiały do zasyпки,
- grubość i równomierność warstw zasyпки,
- sposób i jakość zagęszczenia.

7. OBMIAR ROBÓT

Jednostkami obmiarowymi są:

Wykopy – [m³]

Zasyпки – [m³]

Nawierzchnia piaskowa – [m²]

Wywóz ziemi – [m³]

8. ODBIÓR ROBÓT

Wszystkie roboty objęte specyfikacją podlegają zasadom odbioru robót zanikających.

9. PODSTAWA PŁATNOŚCI

Ogólne ustalenia dotyczące podstaw płatności podano w ST „Wymagania Ogólne”.

Wykopy – płaci się za m³ gruntu w stanie rodzimym.

Cena obejmuje:

- wyznaczenie zarysu wykopu,

- odspojenie gruntu ze złożeniem na odkład lub załadowaniem na samochody i odwiezieniem;

Wykonawca porozumie się z Inwestorem i wspólnie ustalą miejsce odwozu mas ziemnych.

Zasyпки – płaci się za m³ zasyпки po zagęszczeniu.

Cena obejmuje:

- dostarczenie materiałów,

- zasypanie, zagęszczenie i wyrównanie terenu.

Nawierzchnie piaskowe – płaci się za m² nawierzchni po zagęszczeniu.

Cena obejmuje:

- dostarczenie materiałów,

- zasypanie, zagęszczenie i wyrównanie terenu.

Wywóz ziemi – płaci się za m³ wywiezionej ziemi

Cena obejmuje:

- załadowanie na samochód samowyładowczy,

- przewóz i rozładunek w miejscu wskazanym przez Inwestora,

10. PRZEPISY ZWIĄZANE

Normy

1. PN-B-02480 Grunty budowlane. Okreslenia. Symbole. Podział i opis gruntów.
2. PN-B-04452 Grunty budowlane. Badania polowe.
3. PN-B-04481 Grunty budowlane. Badania próbek gruntów.
4. PN-B-04493 Grunty budowlane. Oznaczanie kapilarnosci biernej.
5. BN-77/8931-12 Oznaczanie wskaźnika zagęszczenia gruntu.
6. PN-B-06050 Roboty ziemne budowlane. Wymagania w zakresie wykonywania i badania przy odbiorze.

Inne dokumenty

- [1] Ustawa z dnia 7 lipca 1994 r. – Prawo budowlane (Dz. U. z 2002 r. Nr 106 poz. 1126) z późniejszymi zmianami (ostatnia zmiana z 2003 r. Dz. U. Nr 80 poz. 718).
- [2] Rozporządzenie Ministra Infrastruktury z dnia 26.06.2002 r. w sprawie dziennika budowy, montażu i rozbiórki tablicy informacyjnej oraz ogłoszenia zawierającego dane dotyczące bezpieczeństwa pracy i ochrony zdrowia (Dz. U. z 2002 r. Nr 108 poz. 953).
- [3] Rozporządzenie Ministra Infrastruktury z dnia 6 lutego 2003 r. w sprawie bezpieczeństwa i higieny pracy podczas wykonywania robót budowlanych (Dz. U. z 2003 r. Nr 48 poz. 401).

Kod 45112720-8

Oznaczenie kodu według Wspólnego Słownika Zamówień (CPV)

MONTAŻ URZĄDZEŃ
PLACU ZABAW

1. WSTĘP

1.1. Przedmiot SST

Przedmiotem niniejszej szczegółowej specyfikacji technicznej (SST) są wymagania dotyczące wykonania i odbioru robót związanych z dostawą i montażem urządzeń placu zabaw.

1.2. Zakres robót objętych SST

Ustalenia zawarte w niniejszej specyfikacji stanowią wymagania dotyczące robót związanych z dostawą i montażem urządzeń:

- 1) placu zabaw, w których skład wchodzi:
 - bujak auto,
 - huśtawka ważka,
 - piaskownica,
 - huśtawka wahadłowa z 2 siedziskami (w tym jedno kubełkowe),
 - zestaw wielofunkcyjny M wieża ze zjeżdżalnią,

Asortyment i zakres robót został określony w przedmiarze.

2. MATERIAŁY

2.1. Urządzenia

Wszystkie urządzenia i elementy małej architektury należy lokować w miejscach wskazanych w projekcie zagospodarowania. Wykonawca powinien dołączyć instrukcje użytkowania urządzeń. Instrukcje powinny spełniać następujące wymagania:

- powinny być napisane czytelnie i w prostej formie,
- gdzie tylko jest to możliwe, powinny zawierać ilustracje,
- powinny zawierać co najmniej następujące informacje:
 - szczegóły dotyczące instalacji, funkcjonowania, kontrolowania i konserwacji urządzenia,
 - rozdział lub informacja zwracająca uwagę użytkownika na konieczność wzmożenia kontroli/konserwacji, jeśli urządzenie jest intensywnie użytkowane,
 - zalecenia zachowania ostrożności w odniesieniu do poszczególnych zagrożeń dla dzieci, wynikających z niepełnej instalacji, demontażu lub podczas przeprowadzania konserwacji.

Wszystkie urządzenia muszą zostać zaakceptowane przez Inwestora.

3. SPRZĘT

Do wykonania robót związanych z demontażem i montażem urządzeń, Wykonawca powinien użyć takiego sprzętu i maszyn, które zaleca producent i które nie wpłyną niekorzystnie na jakość montowanych urządzeń i wykonywanych robót.

4. TRANSPORT

Urządzenia, zestawy oraz elementy małej architektury na czas transportu należy zabezpieczyć przed uszkodzeniem mechanicznym poprzez stosowanie: wkładek dystansowych drewnianych, folii pęcherzykowej oraz elementów metalowych malowanych proszkowo. W czasie transportu urządzenia należy zabezpieczyć przed ich przemieszczaniem się na środkach transportu pasami transportowymi. Pozostałe materiały potrzebne do wykonania również należy odpowiednio zabezpieczyć na czas transportu.

5. WYKONANIE ROBÓT

Wszystkie urządzenia należy zmontować zgodnie z instrukcją producenta oraz na stałe związać z gruntem za pomocą ocynkowanych kotew stalowych mocowanych w betonowym fundamencie (lub inaczej, jeżeli producent przewiduje inne rozwiązanie). Instrukcja montażu zostanie przekazana Zamawiającemu w celu umożliwienia prawidłowości montażu. Wykonawca powinien zapewnić ponadto instrukcje konserwacji (oznaczone numerem normy), które powinny zawierać stwierdzenie czy częstość kontroli zmienia się w zależności od typu urządzenia lub materiałów użytych i innych czynników np. intensywnego użytkowania, poziomu wandalizmu, zanieczyszczenia powietrza, wieku urządzenia. Wykonawca winien zapewnić rysunki i schematy niezbędne do konserwacji, kontroli i sprawdzenia prawidłowości działania urządzenia i jeżeli dotyczy – jego napraw.

6. KONTROLA JAKOŚCI ROBÓT

Wykonawca jest odpowiedzialny za pełną kontrolę jakości robót i stosowanych materiałów. Kontrola jakości polega na sprawdzeniu:

- rozmieszczenia urządzeń,
- zgodności zastosowanych materiałów i elementów z dokumentacją techniczną,
- stabilności zamontowanych urządzeń i materiałów,
- zastosowanej kolorystyki elementów.

Wszystkie koszty związane z organizowaniem i prowadzeniem badań materiałów i robót ponosi Wykonawca. Zamawiający może dopuścić do użycia tylko te urządzenia i materiały, które posiadają certyfikat na znak bezpieczeństwa wykazujący, że zapewniono zgodność z kryteriami technicznymi określonymi na podstawie PN aprobat technicznych oraz właściwych przepisów i informacji o ich istnieniu zgodnie z rozporządzeniem MSWiA z 1998 r. (Dz.U. 99/98). Po zakończonej instalacji, zaleca się kontrolę wstępną wykonaną przez osobę kompetentną, w obecności Wykonawcy oraz Zamawiającego. W przypadku usterki powodującej zagrożenie bezpieczeństwa, zaleca się ich bezzwłoczne usunięcie na koszt Wykonawcy. Jeżeli usunięcie usterek nie jest możliwe od razu, zaleca się zabezpieczenie urządzenia w sposób uniemożliwiający użytkowanie, np. unieruchamiając je lub wycofując z użycia do momentu usunięcia usterki. Zaleca się sprawdzanie i konserwowanie urządzenia i jego elementów zgodnie z instrukcjami producenta, z częstotliwością nie mniejszą niż jest przez niego zalecana .

7. OBMIAR ROBÓT

Jednostką obmiarową jest kpl. (komplet) montowanych urządzeń.

8. ODBIÓR ROBÓT

Roboty uznaje się za wykonane zgodnie z dokumentacją projektową, SST i wymaganiami Inspektora Nadzoru, jeżeli wszystkie pomiary i badania z zachowaniem tolerancji według pkt 6 dały wyniki pozytywne.

W przypadku stwierdzenia w czasie odbioru robót i wad i nieprawidłowości wykonawczych Zamawiający ustali zakres wykonania robót poprawkowych lub poleci wymianę wadliwie zrealizowanych robót.

Roboty poprawkowe Wykonawca wykona na własny koszt w terminie ustalonym przez Zamawiającego .

9. PODSTAWA PŁATNOŚCI

Podstawą płatności jest cena jednostkowa skalkulowana przez Wykonawcę dla danej pozycji kosztorysu.

10. PRZEPISY ZWIĄZANE

1. Warunki techniczne wykonania i eksploatacji urządzeń, materiałów i instalacji wydane przez producentów.
2. PN-EN 1176: Wyposażenie placów zabaw.

SPECYFIKACJE TECHNICZNE
URZĄDZEŃ

1. PRZEDMIOT SST

Przedmiotem niniejszej szczegółowej specyfikacji technicznej (SST) są wymagania dotyczące wykonania i montażu urządzeń placu zabaw.

2. PROJEKTOWANE URZĄDZENIA PLACU ZABAW

2.1. BUJAK AUTO



Opis produktu

Wymiary: 38 x 98 cm

Strefa bezpieczeństwa: 338 x 398 cm

Wysokość całkowita: 66 cm

Wysokość swobodnego upadku: 50 cm

Największy element: 50 kg

Największy element: 38 x 98 x 116 cm

Produkt zgodny z PN-EN 1176-1:2009

Przedział wiekowy: 1 - 12 lat

Nawierzchnia amortyzująca upadek: piasek, wielkość ziaren od 0,2mm do 2 mm, min. grubość warstwy 30 cm

Kolorystyka urządzenia: kolor niebieski (RAL 5015)

Strefa bezpieczeństwa

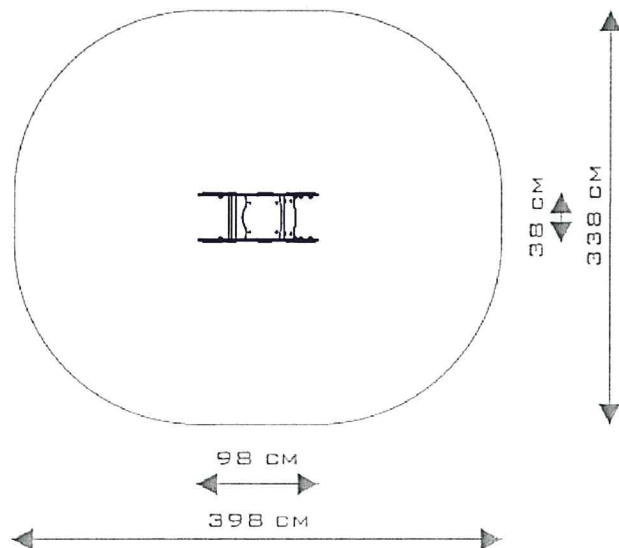

Materialy



Elementy złączne takie jak śruby, nakrętki, podkładki wykonane ze stali nierdzewnej.



Sprężyny bujaków ze stali sprężynowej. Średnica sprężyny wynosi 200 mm, a średnica pręta z którego jest wykonana to 20 mm. Sprężyny oraz ich mocowania są cynkowane i malowane proszkowo farbami poliestrowymi, odpornymi na UV a atestem QUALICOAT. Mocowania sprężyn zostały zaprojektowane specjalnie do zastosowania na placach zabaw, są pozbawione elementów mogących stanowić zagrożenie dla dzieci.



Solidna konstrukcja ze stali czarnej S235JR oczyszczona w procesie piaskowania. Zabezpieczona przed korozją przez cynkowanie i malowanie proszkowo farbami poliestrowymi, odpornymi na UV z atestem QUALICOAT.



Płyty ścianek z kolorowego trójwarstwowego polietylenu. HDPE o grubości 15 mm, najwyższej jakości, całkowicie odporny na wilgoć i UV.



Wandaloodporne zaślepki śrub wykonane z poliamidu formowanego metodą wtryskową.

2.2. HUŚTAWKA WAGOWA

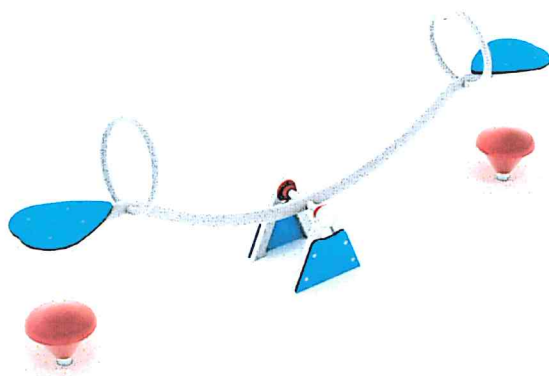

Opis produktu

Wymiary: 264 x 37 cm

Strefa bezpieczeństwa: 500 x 260 cm

Wysokość całkowita: 114 cm

Wysokość swobodnego upadku: 98 cm

Produkt zgodny z PN-EN 1176-1:2009

Przedział wiekowy: 3 - 12 lat

Nawierzchnia amortyzująca upadek: piasek , wielkość ziaren od 0,2mm do 2 mm, min. grubość warstwy 30 cm

Kolorystyka urządzenia: kolor niebieski (RAL 5015), kolor czerwony (RAL 3000), kolor grafitowy jasny (RAL 9006)

Strefa bezpieczeństwa

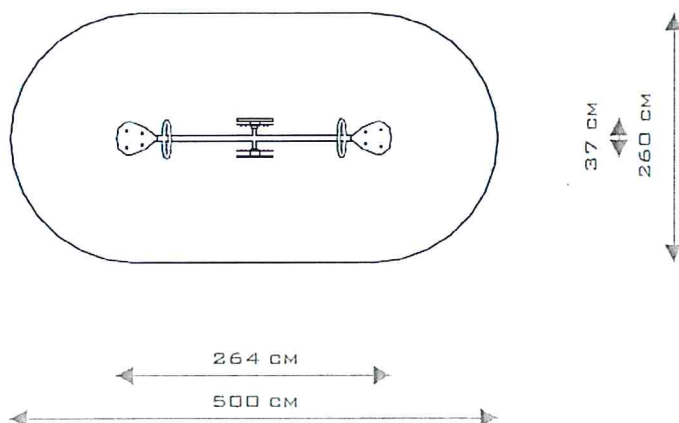

Materialy



Elementy złączne takie jak śruby, nakrętki, podkładki wykonane ze stali nierdzewnej.



Solidna konstrukcja ze stali czarnej S235JR oczyszczona w procesie piaskowania. Zabezpieczona przed korozją przez cynkowanie i malowanie proszkowo farbami poliestrowymi, odpornymi na UV z atestem QUALICOAT.



Płyty ścianek z kolorowego trójwarstwowego polietylenu. HDPE o grubości 15 mm, najwyższej jakości, całkowicie odporny na wilgoć i UV.



Odbój gumowy wykonany z miękkiej i trwałej gumy. Amortyzuje uderzenia huštawki o powierzchnię.

2.3. PIASKOWNICA

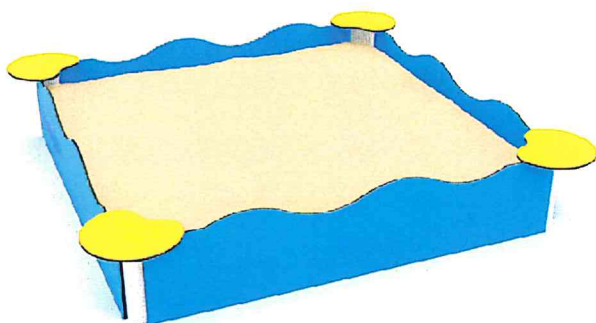

Opis produktu

Wymiary: 185 x 185 cm

Strefa bezpieczeństwa: 489 x 489 cm

Wysokość całkowita: 34 cm

Wysokość swobodnego upadku: 34 cm

Produkt zgodny z PN-EN 1176-1:2009

Przedział wiekowy: 1 - 7 lat

Nawierzchnia amortyzująca upadek: piasek, wielkość ziaren od 0,2mm do 2 mm, min. grubość warstwy 30 cm

Kolorystyka urządzenia: kolor niebieski (RAL 5015) i kolor żółty (RAL 1021)

Strefa bezpieczeństwa

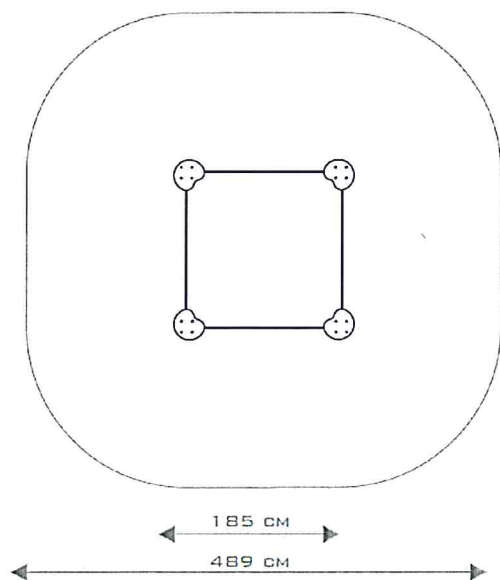

Materialy



Elementy złączne takie jak śruby, nakrętki, podkładki wykonane ze stali nierdzewnej.



Solidna konstrukcja ze stali czarnej S235JR oczyszczona w procesie piaskowania. Zabezpieczona przed korozją przez cynkowanie i malowanie proszkowo farbami poliestrowymi, odpornymi na UV z atestem QUALICOAT.



Płyty ścianek z kolorowego trójwarstwowego polietylenu. HDPE o grubości 15 mm, najwyższej jakości, całkowicie odporny na wilgoć i UV.



Wandaloodporne zaślepki śrub wykonane z poliamidu formowanego metodą wtryskową.

2.4. HUŚTAWKA WAHADŁOWA Z DWOMA SIEDZISKAMI (W TYM JEDNO KUBELKOWE)



Opis produktu

Wymiary: 185 x 385 cm

Strefa bezpieczeństwa: 750 x 310 cm

Wysokość całkowita: 244 cm

Wysokość swobodnego upadku: 128 cm

Produkt zgodny z PN-EN 1176-1:2009

Przedział wiekowy: 1 - 4 lat (siedzisko kołyskowe)

3 - 12 lat (siedzisko płaskie oraz elastyczne)

Nawierzchnia amortyzująca upadek: piasek, wielkość ziaren od 0,2mm do 2 mm, min. grubość warstwy 30 cm

Kolorystyka urządzenia: kolor niebieski (RAL 5015), kolor grafitowy jasny (RAL 9006)

Strefa bezpieczeństwa

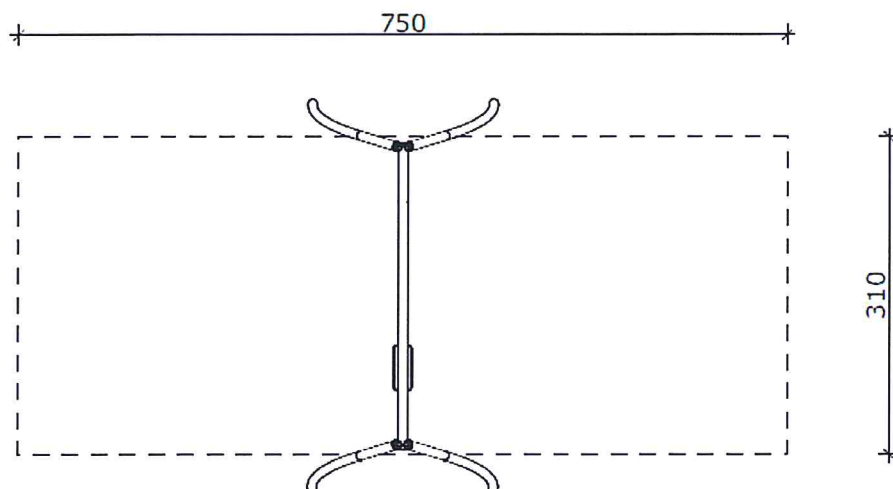

Materialy



Siedzisko o konstrukcji aluminiowej, pokryte miękką gumą EPDM, zawieszona na łańcuchach fi. 6mm ze stali nierdzewnej.



Bezpieczne siedzisko o konstrukcji łączącej aluminium i stal nierdzewną pokryte miękkim poliuretanem, zawieszona na łańcuchach fi. 6mm ze stali nierdzewnej.



Elementy złączne takie jak śruby, nakrętki, podkładki wykonane ze stali nierdzewnej.



Solidna konstrukcja ze stali czarnej S235JR oczyszczona w procesie piaskowania. Zabezpieczona przed korozją przez cynkowanie i malowanie proszkowo farbami poliestrowymi, odpornymi na UV z atestem QUALICOAT.



Wandaloodporne zaślepki śrub wykonane z poliamidu formowanego metodą wtryskową.

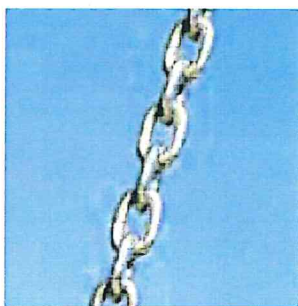

Atestowane nierdzewne łańcuchy 6mm.

2.5. ZESTAW



Zestaw składający się z jednej kwadratowej zadaszanej wieży z dachem dwuspadowym, zjeżdźalni, podestu wyposażonego w balkonik, skośnej ścianki wspinaczkowej z liną wspomagającą oraz z drabinki łukowej.

Drabinka łukowa o konstrukcji ze stali nierdzewnej. Zjeżdźalnia wykonana ze stali nierdzewnej z bokami z polietylenu. Liny drabinki łukowej oraz lina wspomagająca przy ścianie wspinaczkowej, wykonane z polipropylenu z rdzeniem stalowym. Konstrukcja wykonana ze stali cynkowanej, a następnie malowanej proszkowo. Ścianka wspinaczkowa oraz podest wykonana z płyty HPL. Dach wieży wykonany z polietylenu. Elementy łączące wykonane ze stali nierdzewnej. Wystające końcówki elementów łącznych zabezpieczone plastikowymi zaślepkami.

Opis produktu

Wymiary: 360 x 258 cm

Strefa bezpieczeństwa: 710 x 558 cm

Wysokość całkowita: 318 cm

Wysokość podestu: 120 cm

Wysokość swobodnego upadku: 120 cm

Produkt zgodny z PN-EN 1176-1:2009

Przedział wiekowy: 3 - 12 lat

Nawierzchnia amortyzująca upadek: piasek, wielkość ziaren od 0,2mm do 2 mm, min. grubość warstwy 30 cm

Kolorystyka urządzenia: kolor niebieski (RAL 5015), kolor grafitowy jasny (RAL 9006), kolor czerwony (RAL 3000), kolor żółty (RAL 1021)

Strefa bezpieczeństwa

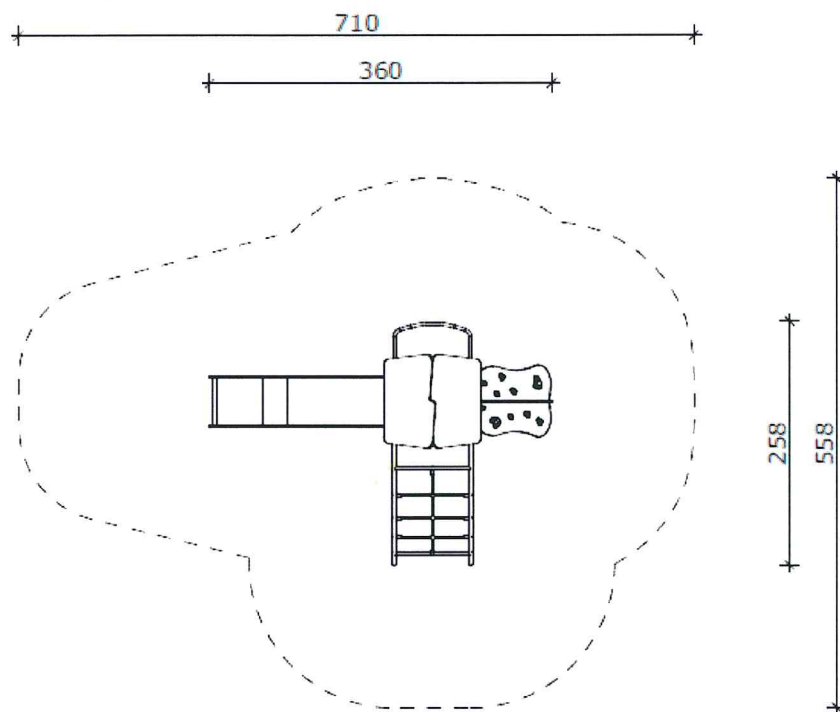

Materialy



Kamienie wspinaczkowe wykonane z mieszanki kruszyw i kolorowych żywic poliestrowych.



Liny polipropylenowe o średnicy 16 mm z rdzeniem stalowym.

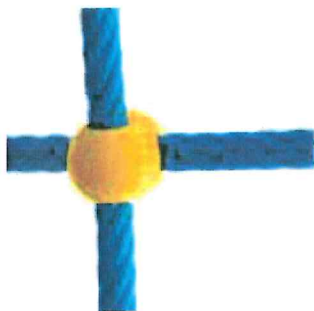

Solidne i estetyczne kulowe połączenia lin wykonane z poliamidu formowanego metoda wtryskową.



Elementy złączne takie jak śruby, nakrętki, podkładki wykonane ze stali nierdzewnej.



Zakończenia lin zaciśnięte w tulejach wykonanych z wytrzymałych stopów aluminium.

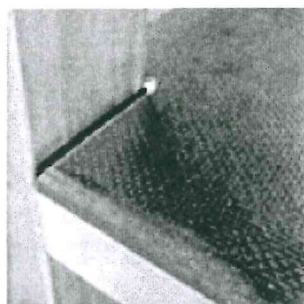

Antypoślizgowa wodoodporna sklejka podestowa o wysokiej odporności na ścieranie, o grubości 15 mm z drewna drzew liściastych pokryta filmem fenolowym naprasowywanym na gorąco.



Solidna konstrukcja ze stali czarnej S235JR oczyszczona w procesie piaskowania. Zabezpieczona przed korozją przez cynkowanie i malowanie proszkowo farbami poliestrowymi, odpornymi na UV z atestem QUALICOAT.

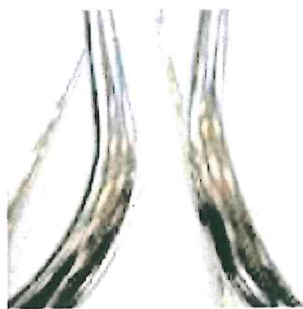

Solidna konstrukcja wykonana ze stali nierdzewnej AISI304 całkowicie odporna na warunki atmosferyczne.

3. MONTAŻ URZADZEŃ

Podczas montażu urządzeń należy zwrócić szczególną uwagę na:

- odpowiednie ustawienie ramy,
- dokręcenie wszystkich śrub i mocowań,
- zabezpieczenie i oznakowanie miejsca montażu.

Montaż elementów placu zabaw należy wykonać zgodnie z instrukcją dostarczoną przez producenta wyrobu oraz obowiązującymi normami.

Posadowienie urządzeń w gruncie za pomocą bloków fundamentowych, wykonanych z betonu klasy C12/15 (B15).

Przed oddaniem urządzenia do użytkowania należy sprawdzić stabilność wszystkich elementów oraz sprawdzić poziom i stan nawierzchni amortyzującej upadek.

4. STREFY BEZPIECZEŃSTWA

Zagospodarowanie placu zabaw zaprojektowano w postaci wydzielenia stref bezpieczeństwa dla poszczególnych urządzeń placu zabaw z wykonaniem nawierzchni bezpiecznej piaskowej. Zastosowanie piasku na placu zabaw wiąże się z bezpieczeństwem i dotyczy zdarzeń na placu zabaw.

Piasek przeznaczony do wykonania stref bezpieczeństwa musi być płukany, bez zawartości części pylastych i iłów o frakcji od 0,2-2mm. Minimalna grubość warstwy piaskowej wynosi 30 cm.

Nawierzchnia piaskową należy wykonać na geowłókninie – tworzy ona zabezpieczenie przed wyrastaniem chwastów, na zagęszczonym podłożu.

5. UZBROJENIE TERENU

W trakcie robót budowlanych trzeba uważać na ewentualne kolizje z istniejącym uzbrojeniem terenu. Wykopy wykonywane w pobliżu istniejącego uzbrojenia należy wykonywać ręcznie przy zachowaniu szczególnej ostrożności.

6. WYMAGANIA TECHNICZNE

Wszystkie urządzenia rekreacyjno - zabawowe powinny posiadać certyfikaty lub deklaracje zgodności z normami serii PN EN 1176 – wyposażenie placów zabaw i nawierzchnie. Certyfikaty lub deklaracje muszą dotyczyć poszczególnych urządzeń rekreacyjno - zabawowych, nie mogą dotyczyć systemu urządzeń i muszą być złożone wraz z ofertą.

Wykonawca wraz z ofertą jest zobowiązany złożyć karty katalogowe przedstawiające rysunki lub zdjęcia oferowanych urządzeń, w których powinny znajdować się wymiary urządzeń, wymiary stref bezpieczeństwa, kolorystyka urządzeń, rodzaj zastosowanych materiałów, sposób mocowania do podłoża. Dopuszcza się rozbieżność wymiarów urządzeń i stref bezpieczeństwa w tolerancji +/- 2%.

Zamawiający nie dopuszcza zastosowania innego rodzaju materiałów na urządzenia rekreacyjno - zabawowe niż wskazano w dokumentacji technicznej.

Urządzenia powinny odznaczać się wysoką odpornością na oddziaływanie czynników atmosferycznych oraz uszkodzenia w wyniku aktów wandalizmu. Elementy łączące wzajemnie poszczególne elementy urządzeń rekreacyjno - zabawowych oraz łańcuchy huśtawek powinny być wykonane ze stali nierdzewnej, wystające końcówki elementów łącznych zabezpieczone plastikowymi zaślepkami. Urządzenia kotwione w podłożu przy pomocy wylewanego fundamentu betonowego.

Dopuszcza się rozwiązania równoważne o parametrach nie gorszych.