

Szczegół "A"

Krawężnik betonowy o wymiarach 15x30x100 pomiędzy przebudowywaną drogą a zielenią

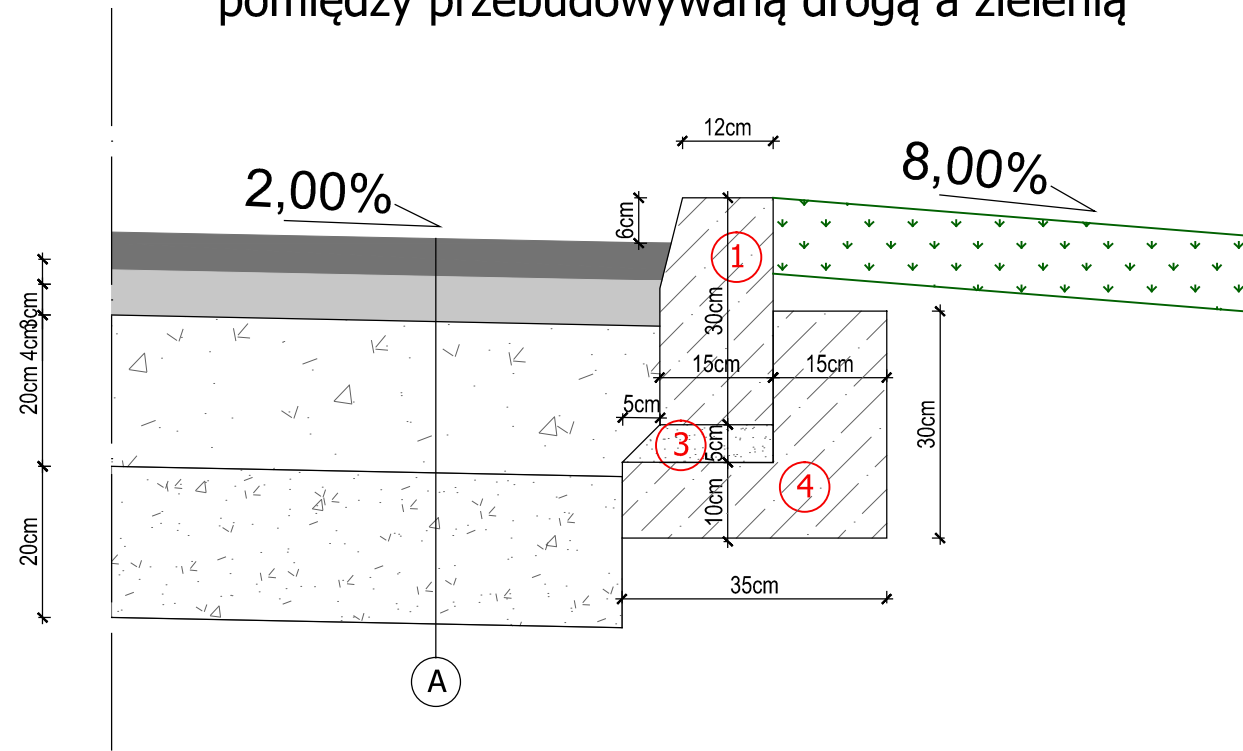

Szczegół "B"

Krawężnik betonowy o wymiarach 15x30x100 pomiędzy przebudowywaną drogą a chodnikiem

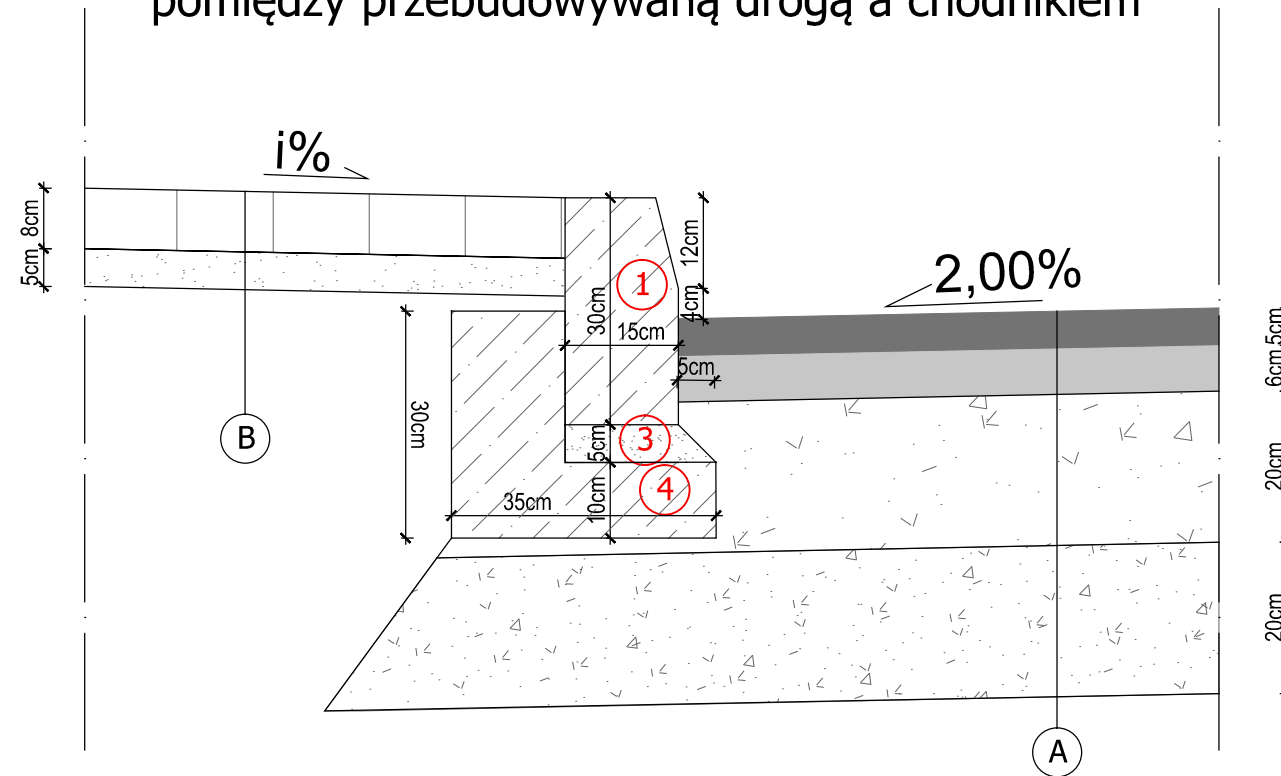

Szczegół "C"

Krawężnik betonowy o wymiarach 15x30x100 pomiędzy przebudowywaną drogą a zjazdem z kostki brukowej

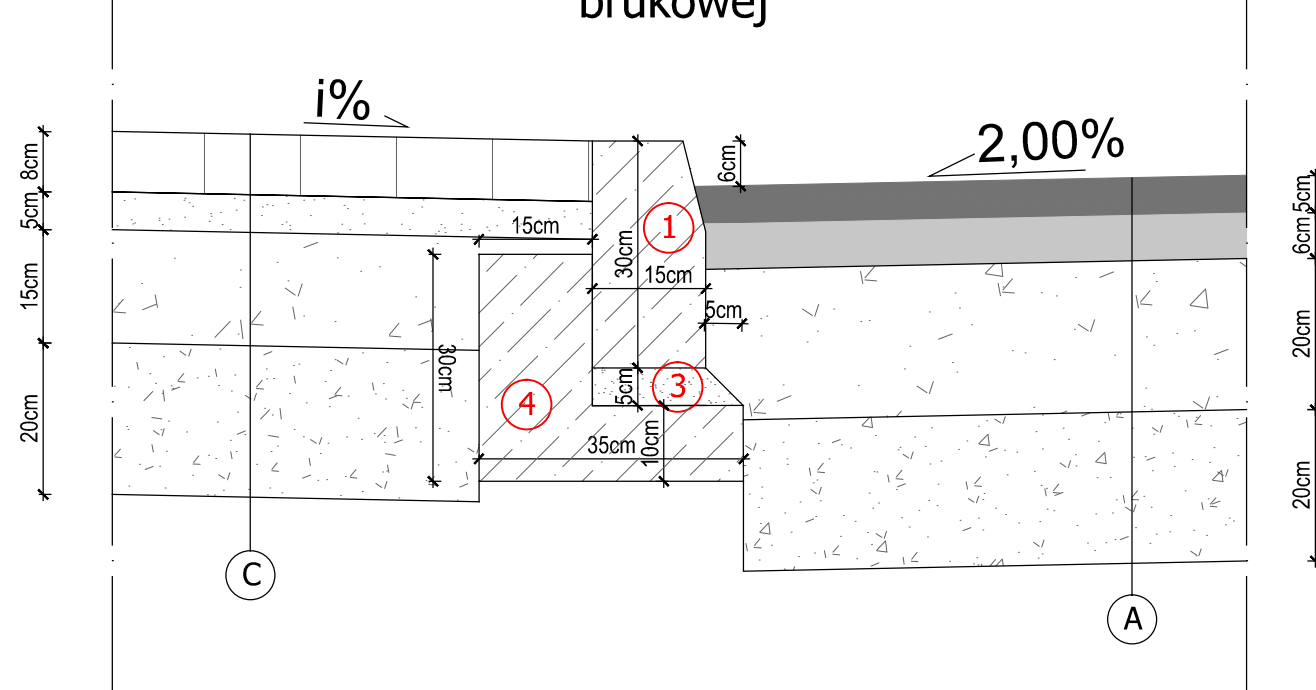

Szczegół "D"

Opornik betonowy o wymiarach 25x12x100 pomiędzy zjazdem a terenem istniejącym

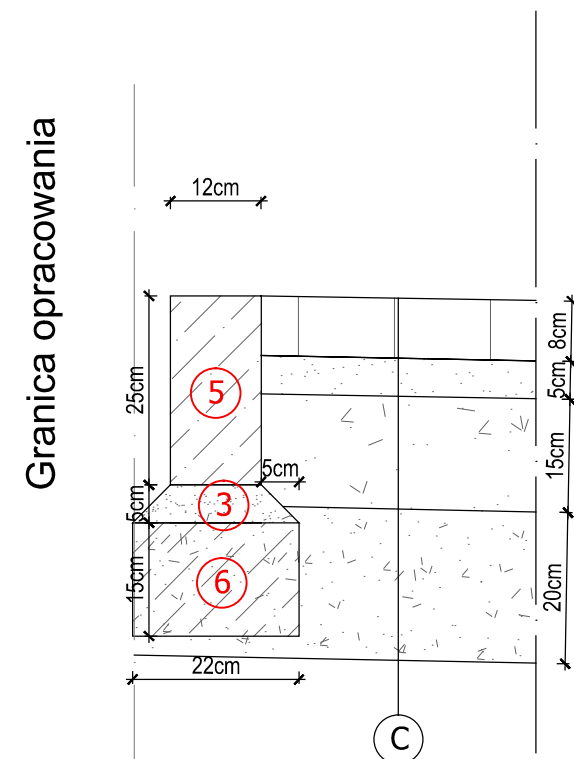

LEGENDA:

A Konstrukcja nawierzchni drogi

Warstwa ścieralna z betonu asfaltowego, gr. 5 cm,
Warstwa wiążąca z betonu asfaltowego, gr. 6 cm,
Podbudowa zasadnicza z kruszywa łamanego stabilizowanego cementem o $R_m = 5,00$ MPa gr. 20 cm
Grunt rodzimy stabilizowany cementem o $R_m = 2,50$ MPa gr. 20 cm

B Konstrukcja nawierzchni chodnika

Kostka brukowa koloru szarego gr. 6cm
Podsypka cementowo - piaskowa 1:6 gr. 5cm
Grunt rodzimy stabilizowany mechanicznie o $I_s = 0,97$

C Konstrukcja nawierzchni zjazdu z kostki brukowej

Kostka betonowa brukowa typu Behaton gr. 8 cm
Podsypka cementowo - piaskowa 1:6 gr. 5cm
Kruszywo łamane stabilizowane cementem o $R_m = 5,00$ MPa gr. 15 cm
Grunt rodzimy stabilizowany cementem o $R_m = 2,50$ MPa gr. 20 cm

D Konstrukcja nawierzchni zjazdu szutrowego

Kruszywo łamane stabilizowane mechanicznie 0/31,5mm gr. 25cm
Grunt rodzimy stabilizowany cementem o $R_m = 2,50$ MPa gr. 20 cm

- | | |
|---|---|
| 1 Krawężnik drogowy betonowy 15 x 30 x 100 cm | 4 Ława betonowa z oporem - beton klasy C 12/15 (B-15) |
| 2 Opornik betonowy 12 x 25 x 100 cm | 5 opornik betonowy 12 x 25 x 100 cm |
| 3 Podsypka piaskowa | 6 Ława betonowa - beton klasy C 8/10 |

JEDNOSTKA PROJEKTOWA	Projekty drogowe Marcin Kaczmarek Ul. Piłsudskiego 13/14 62-028 Koziegłowy		
INWESTOR	Urząd Gminy Kamień Krajeński Plac Odrodzenia 3 89-430 Kamień Krajeński	Tel.: (52) 389 45 10	
OBIEKT	PRZEBUDOWA DROGI GMINNEJ- ULICA TOPOŁOWA W MIEJSCOWOŚCI KAMIEŃ KRAJEŃSKI		
FAZA PROJEKTU	PROJEKT ZGŁOSZENIA ROBÓT		
BRANŻA	DROGI		
TREŚĆ RYSUNKU	SZCZEGÓŁY KONSTRUKCYJNE		
	Imię i nazwisko	Numer uprawnień	Podpis
PROJEKTOWAŁ	mgr inż. Marcin Kaczmarek	KUP/0161/PBD/16	
OPRACOWAŁ	mgr inż. Paulina Krzemień		
	mgr inż. Grzegorz Lipiński		
Data	Skala	Numer rysunku	Numer projektu: 222
08.2017	1:10	D-05	Strona numer: